



## FICHA TÉCNICA

# LV 50

## Termo-anemómetro de hélice



Fácil manejo



Built-in vane



Función HOLD (retención de valor medido)



Apagado automático: 20 minutos

### Características de la caja

Material	ABS
Protección	IP54
Pantalla	2 líneas, LCD, 50 x 36 mm. 1 línea de 5 dígitos con 7 segmentos (valores) 1 línea de 5 dígitos con 16 segmentos (unidades)
Altura de dígitos	Valores: 9.2 mm. Unidades: 4.7 mm
Diámetro de hélice	100 mm
Peso	200 g (con baterías)

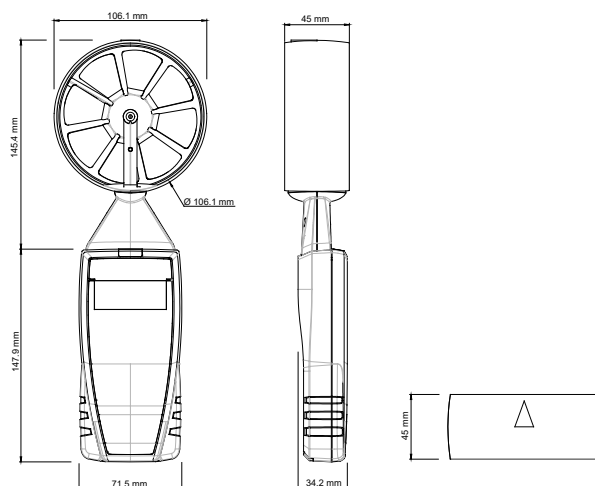

### Características técnicas

Parámetro	Temperatura	Velocidad del aire
Unidades de medición	°C, °F	m/s, fpm, km/h
Rango de medición	De -20 a 80 °C	De 0.3 a 35 m/s
Precisión <sup>(1)</sup>	±0.4% del v. m. ±0.3 °C	De 0.3 a 3 m/s: ±3% del v. m. ±0.1 m/s De 3.1 a 35 m/s: ±1% del v. m. ±0.3 m/s
Resolución	0.1 °C	De 0.3 a 3 m/s: 0.01 m/s. De 3.1 a 35 m/s: 0.1 m/s
Tiempo de respuesta	T <sub>63</sub> = 5 s	T <sub>63</sub> = 4 s
Elemento de medición	NTC	Sensor del efecto Hall
Temperatura de uso del aparato (°C/%RH/m)	De 0 a +50 °C. En condiciones de no condensación. De 0 a 2000 m.	
Temperatura de almacenamiento	De -20 a +80 °C	
Alimentación	4 pilas AAA LR03 1.5 V	
Autonomía	70 horas	

Directivas europeas 2014/30/UE CEM; 2014/35/UE Baja Tensión; 2011/65/UE RoHS II; 2012/19/UE RAEE

<sup>(1)</sup> Todas las precisiones indicadas en este documento han sido establecidas en condiciones de laboratorio y se garantizan en mediciones realizadas en las mismas condiciones, o realizadas con las compensaciones necesarias.

## Contenido del kit

Los instrumentos se entregan con un certificado de ajuste y funda de transporte.

## Accesorios

Referencia	Descripción
-	Certificado de calibración
MT 51	Maleta de transporte
CQ 15	Funda de protección con imanes de sujeción



Sólo debe usar accesorios suministrados con el dispositivo.

## Periodo de garantía

Los instrumentos disponen de un periodo de 1 año de garantía que cubre cualquier defecto de manufacturación. Se requiere una evaluación del servicio de post-venta.

### Mantenimiento:

Kimo Instruments realiza la verificación, el mantenimiento y el ajuste de sus instrumentos con la finalidad de garantizar un nivel de calidad constante en sus mediciones. De acuerdo con las normas de calidad, se recomienda realizar una verificación anual.

### Precauciones en el uso del dispositivo:

Use siempre el dispositivo de acuerdo con la aplicación para la cual está destinado y dentro de los parámetros descritos en las características técnicas para no comprometer la protección garantizada del dispositivo.